

SYSTÈME BREVETÉ MAUCOTOOLS DUAL SYSTEM

Le **DUAL SYSTEM MAUCOTOOLS** est une solution innovante pour les opérations sur site, conçue et brevetée pour rendre les Machines d'Alésage Portatives MAUCOTOOLS modulaires. Il est composé de deux modules légers, chacun pesant 17 kg, ce qui permet un transport et une utilisation faciles sans nécessiter d'équipements de levage lourds.

Tant le **Module de Rotation** que le **Module d'Avancement** sont équipés de panneaux de contrôle indépendants, permettant d'effectuer simultanément des opérations telles que le **surfaçage** et le **soudage**. Ce système offre une efficacité, une précision et une sécurité inégalées, grâce à des systèmes de protection intégrés pour le moteur et à la prévention des erreurs, le rendant idéal pour les professionnels confrontés à des projets complexes.

MAUCOTOOLS S.R.L

Località Serramonda | Z.I. | 88044 | Marcellinara (CZ) |
Italy +39 0961 021836 | maucotools@maucotools.com

CARACTÉRISTIQUES ET FONCTIONNALITÉ

Vraiment portable: Contrairement aux machines portatives traditionnelles, qui sont simplement transportables, le DUAL SYSTEM répartit le poids entre les deux modules, chacun pesant environ 17 kg. Cela rend la machine véritablement portable et manipulable par un seul opérateur, sans nécessiter d'équipement de levage.

Modularité: Le DUAL SYSTEM est composé de deux modules séparés:

Module de Rotation: Utilisé pour gérer le mouvement de rotation pendant les opérations d'alésage et de surfaçage.

Module d'avancement: Utilisé pour gérer le mouvement d'avancement, essentiel pour des travaux de précision, notamment lors des opérations de soudage de rechargement.

Deux opérations simultanées: Grâce aux panneaux de contrôle indépendants, les Modules de Rotation et d'Avance peuvent être utilisés simultanément, permettant d'effectuer des opérations en parallèle, comme le surfaçage d'une pièce tout en effectuant un rechargement de soudure sur une autre.

Robustesse anti-vibrations: Les deux modules, qu'ils soient utilisés ensemble ou séparément, garantissent une stabilité structurelle optimale, réduisant au minimum les vibrations et maintenant une précision élevée pour toutes les opérations.

Module d'avancement DUAL SYSTEM



Module de Rotation DUAL SYSTEM





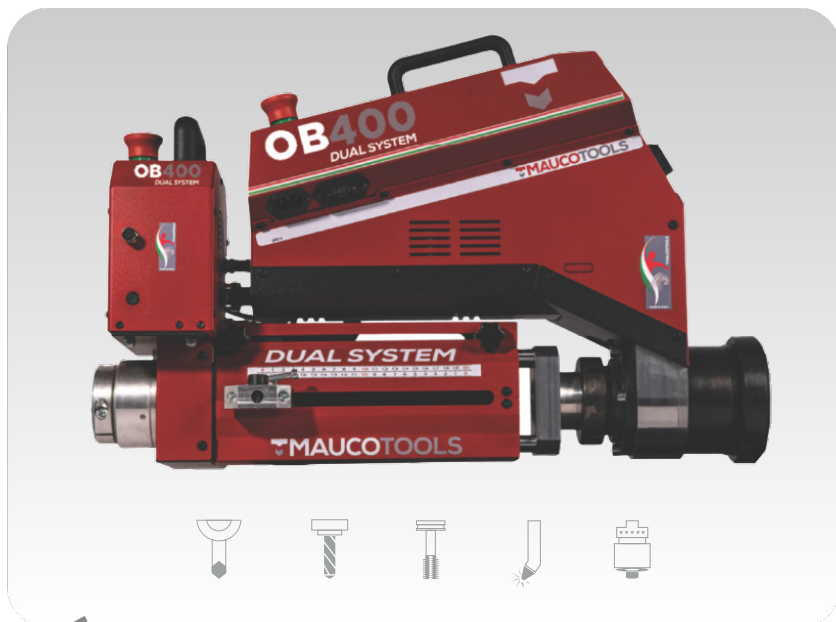

ALÉSEUSE PORTATIVE OB400 DUAL SYSTEM

OPÉRATIONS ET PLAGE DE TRAVAIL

Barre porte-outils	Ø	40mm (1.57")
Alésage interne	Ø	42mm - 400mm (1.65" - 15.74")
Rechargement de soudure interne	Ø	Extra Kit
Rechargement de soudure externe	Ø	Extra Kit
Perçage	Ø	Extra Kit
Tarudage	Ø	Extra Kit
Surfaçage	Ø	Optional avec FK (Kit de Surfaçage)
Tournage extérieur	Ø	Optional avec KTE (Kit de Tournage)

AVANTAGES

DUAL SYSTEM Breveté: Deux modules pour des opérations indépendantes.

Double motorisation: Contrôle total de la rotation et de l'avancement.

Protection du moteur (MMPS): MAUCOTOOLS Motor Protection System (MMPS).

Système modulaire: Compatible avec tous les kits optionnels pour augmenter les diamètres d'usinage jusqu'à 600 mm et les opérations (rechargement de soudure, surfaçage, perçage, tarudage et tournage extérieur).

Investissement intelligent: Pas besoin d'acheter une nouvelle machine.

Économie de temps et d'argent: Configuration simple, kit de centrage rapide avec système magnétique.

Robuste et précis: Porte-outils de Ø16 mm, barres porte-outils connectables (Ø20, Ø40 mm et Ø60 mm).

Sécurité: MAUCOTOOLS Error Detection System (MeDS) et MMPS.

Fonctions avancées: Rotation et avancement synchronisées, course longitudinale illimitée, avance rapide électrique, arrêt automatique en fin de course.

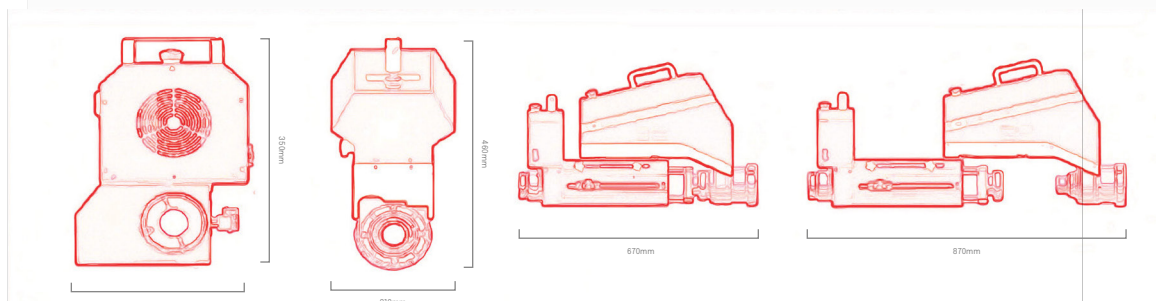

Module d'avancement DUAL SYSTEM

Moteur sans balais	OUI
Phases	1
Type de moteur	DC
Puissance	125W
Vitesse	0-300 RPM
Système d'avancement	Electromécanique (automatique et manuel)
MeDS	OUI
MMPS	OUI

Module de Rotation DUAL SYSTEM

2 types de moteurs	Électrique à 2 vitesses	Hydraulique
Vitesse	Speed I: 54-126 RPM Speed II: 180-423 RPM	Min. 9 RPM Max. 423 RPM
Puissance	1800W - 220V-230V (110V Disponible)	5.5kW

MAUCOTOOLS S.R.L

Località Serramonda | Z.I. | 88044 | Marcellinara (CZ) |
Italy +39 0961 021836 | maucotools@maucotools.com

ACCESSOIRES INCLUS

OB400 DUAL SYSTEM



MAUCOTOOLS S.R.L

Località Serramonda | Z.I. | 88044 | Marcellinara (CZ) | Italy +39 0961 021836 | maucotools@maucotools.com